

- I** QUADRO COMANDO
- GB** CONTROL PANEL
- F** CENTRALE DE COMMANDE
- D** SELBSTÜBERWACHENDE STEUERUNG
- E** CUADRO DE MANDOS
- P** QUADRO DE COMANDO

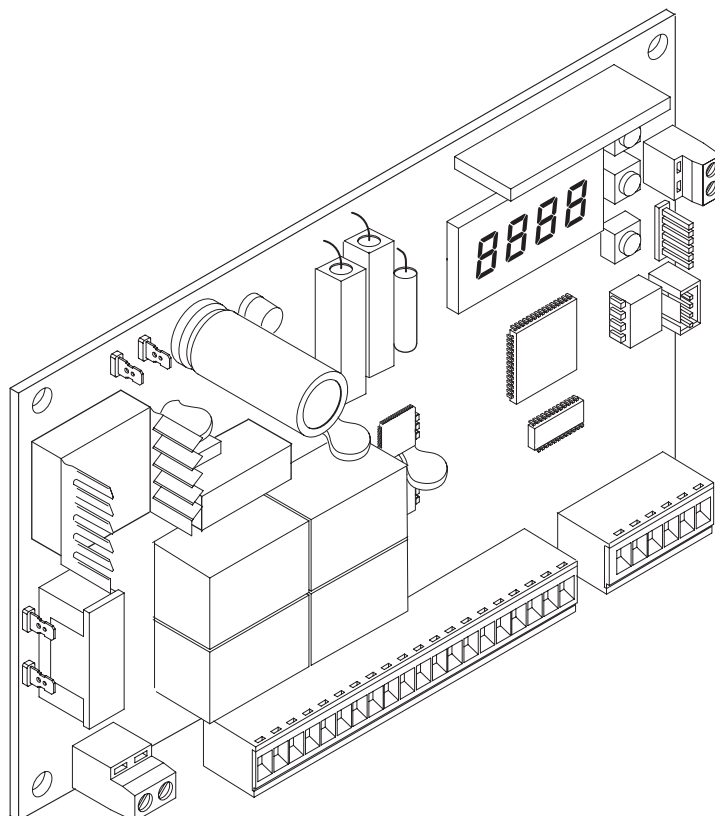

LIBRA-C-MA



ISTRUZIONI D'USO E DI INSTALLAZIONE
INSTALLATION AND USER'S MANUAL
INSTRUCTIONS D'UTILISATION ET D'INSTALLATION
INSTALLATIONS-UND GEBRAUCHSANLEITUNG
INSTRUCCIONES DE USO Y DE INSTALACION
INSTRUÇÕES DE USO E DE INSTALAÇÃO



FP ELETTRONICA

FP ELETTRONICA SAS

Via Casale Agostinelli, 92C-D-E 00118 ROMA
 Tel. 0679841448-0679841449 Fax 0679841449
 www.fpelettronica.it info@fpelettronica.it

CENTRO ASSISTENZA TECNICA AUTORIZZATA

**DICHIARAZIONE DI CONFORMITÀ / DECLARATION OF CONFORMITY / DÉCLARATION DE CONFORMITÉ
KONFORMITÄTSEKTLÄRUNG / DECLARACION DE CONFORMIDAD / DECLARAÇÃO DE CONFORMIDADE**

Fabbricante / Manufacturer / Fabricant / Hersteller / Fabricante / Fabricante:

BFT S.p.a.

Indirizzo / Address / Adresse / Adresse / Dirección / Endereço:

Via Lago di Vico 44
36015 - Schio
VICENZA - ITALY

- Dichiara sotto la propria responsabilità che il prodotto: / Declares under its own responsibility that the following product:
/Déclare sous sa propre responsabilité que le produit: / Erklärt auf eigene Verantwortung, daß das Produkt: / Declara, bajo su propia responsabilidad, que el producto: / Declara, sob a sua responsabilidade, que o produto:

Centralina di comando mod./ Control unit mod./ Unité de commande mod./ Steuerzentrale mod./ Central de mando mod./ Central do mando mod./

LIBRA C MA

- È conforme ai requisiti essenziali di sicurezza delle Direttive: / It complies with the main safety requirements of the following Directives: / Est conforme aux exigences essentielles de sécurité des Directives: / Es entspricht den grundlegenden Sicherheitsbedingungen der Direktiven: / Es conforme a los requisitos esenciales de seguridad de las Directivas: / Está conforme aos requisitos essenciais de segurança das Directivas:

BASSA TENSIONE / LOW VOLTAGE / BASSE TENSION / NIEDERSPANNUNG / BAJA TENSION / BAIXA TENSÃO 73/23/CEE, 93/68/CEE (EN60335-1 ('03)) (e modifiche successive / and subsequent amendments / et modifications successives / und ihren nachfolgende Änderungen / e modificações sucessivas / y modificaciones sucesivas).

COMPATIBILITÀ ELETTROMAGNETICA / ELECROMAGNETIC COMPATIBILITY / COMPATIBILITÉ ÉLECTROMAGNÉTIQUE / ELEKTROMAGNETISCHE KOMPATIBILITÄT / COMPATIBILIDAD ELECTROMAGNETICA / COMPATIBILIDADE ELECTROMAGNÉTICA 89/336/CEE, 91/263/CEE, 92/31/CEE, 93/68/CEE (EN61000-6-1, EN61000-6-2, EN61000-6-3, EN61000-6-4, EN55014-1, EN55014-2) (e modifiche successive / and subsequent amendments / et modifications successives / und ihren nachfolgende Änderungen / e modificações sucessivas / y modificaciones sucesivas).

APPARECCHIATURE RADIO / RADIO SETS / INSTALLATIONS RADIO / RADIOAPPARATE / RADIOEQUIPOS / RADIOAPARELHOS 99/5/CEE (ETSI EN 301 489-3 (2000) +ETSI EN 301 489-1 (2000), ETSI EN 300 220-3 (2000)) (e modifiche successive / and subsequent amendments / et modifications successives / und ihren nachfolgende Änderungen / e modificações sucessivas / y modificaciones sucesivas).

DIRETTIVA MACCHINE / MACHINERY DIRECTIVE / DIRECTIVE MACHINES / MASCHINEN-DIREKTIV / DIRECTIVA MAQUINAS / DIRECTIVA MÁQUINAS 98/37/CEE (EN 12453('01), EN 12445 ('01), EN12978 ('03) (e modifiche successive / and subsequent amendments / et modifications successives / und ihren nachfolgende Änderungen / e modificações sucessivas / y modificaciones sucesivas).

SCHIO, 10/11/2005

Il Rappresentante Legale / The legal Representative
Le Représentant Légal / Der gesetzliche Vertreter
El Representante Legal / O Representante legal

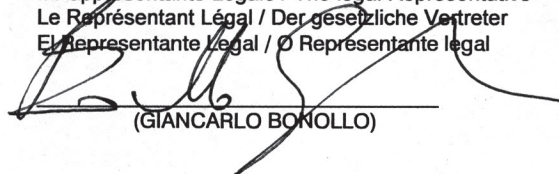

(GIANCARLO BONOLLO)

Nel ringraziarVi per la preferenza accordata a questo prodotto, la ditta è certa che da esso otterrete le prestazioni necessarie al Vostro uso.

Leggete attentamente l'opuscolo "Libretto istruzioni" che lo accompagna in quanto esso fornisce importanti indicazioni riguardanti la sicurezza, l'installazione, l'uso e la manutenzione. Questo prodotto risponde alle norme riconosciute della tecnica e delle disposizioni relative alla sicurezza. Confermiamo che esso è conforme alle seguenti direttive europee: 89/336/CEE, 73/23/CEE, 98/37/CEE e loro modifiche successive.

1) GENERALITÀ

Il quadro comandi **LIBRA-C-MA** viene fornito dal costruttore con settaggio standard. Qualsiasi variazione, deve essere impostata mediante il programmatore a display incorporato o mediante UNIPRO. La Centralina supporta completamente il protocollo EELINK.

Le caratteristiche principali sono:

- Controllo di due motori in bassa tensione fino a 40W di potenza
- Regolazione elettronica della coppia con rilevamento ostacoli
- Ingressi controllo fincorsa
- Ingressi separati per le sicurezze
- Ricevitore radio incorporato rolling-code con clonazione trasmettitori.

2) FUNZIONI

PER L'INSTALLATORE: compilare la tabella con in parametri impostati al fine di facilitare future modifiche e manutenzioni.

Tra parentesi quadre [] sono indicati i valori preimpostati.

MENU PARAMETRI

Tempo Chiusura Automatica	[10s]	<input type="checkbox"/>
Coppia Motore 1	[50%]	<input type="checkbox"/>
Coppia Motore 2	[50%]	<input type="checkbox"/>
Coppia Motore 1 rallentamento	[45%]	<input type="checkbox"/>
Coppia Motore 2 rallentamento	[45%]	<input type="checkbox"/>
Tempo ritardo apertura	[1s]	<input type="checkbox"/>
Tempo ritardo chiusura	[1s]	<input type="checkbox"/>
Tempo veloce mot.1	[15s]	<input type="checkbox"/>
Tempo veloce mot.2	[15s]	<input type="checkbox"/>
Velocità rallentamento	[50%]	<input type="checkbox"/>
Zona	[0]	<input type="checkbox"/>

MENU LOGICHE

TCA	[OFF]	<input type="checkbox"/>
3 Passi	[OFF]	<input type="checkbox"/>
Blocca Impulsi in apertura	[OFF]	<input type="checkbox"/>
Chiusura rapida	[OFF]	<input type="checkbox"/>
Fotocellule in apertura	[OFF]	<input type="checkbox"/>
Test fotocellule	[OFF]	<input type="checkbox"/>
SCA/II°CH radio	[OFF]	<input type="checkbox"/>
N° motori attivi	[OFF]	<input type="checkbox"/>
Tenuta blocco	[OFF]	<input type="checkbox"/>
Uomo presente	[OFF]	<input type="checkbox"/>
Codice Fisso	[OFF]	<input type="checkbox"/>
Prog. Radio	[ON]	<input type="checkbox"/>
Master	[OFF]	<input type="checkbox"/>
START-OPEN	[OFF]	<input type="checkbox"/>
Preallarme	[OFF]	<input type="checkbox"/>
T.vel.auto	[ON]	<input type="checkbox"/>

3) DEMOLIZIONE

Attenzione: Avvalersi esclusivamente di personale qualificato.

L'eliminazione dei materiali va fatta rispettando le norme vigenti. Nel caso di demolizione, non esistono particolari pericoli o rischi derivanti dal prodotto stesso. È opportuno, in caso di recupero dei materiali, che vengano separati per tipologia (parti elettriche - rame - alluminio - plastica - ecc.).

4) SMANTELLAMENTO

Attenzione: Avvalersi esclusivamente di personale qualificato.

Nel caso la centralina venga smontata per essere poi rimontata in altro sito bisogna:

- Togliere l'alimentazione e scollegare tutto l'impianto elettrico.
- Nel caso alcuni componenti non possano essere rimossi o risultino danneggiati, provvedere alla loro sostituzione

AVVERTENZE

Il buon funzionamento dell'operatore è garantito solo se vengono rispettate i dati riportati in questo manuale. La ditta non risponde dei danni causati dall'inosservanza delle norme di installazione e delle indicazioni riportate in questo manuale.

Le descrizioni e le illustrazioni del presente manuale non sono impegnative. Lasciando inalterate le caratteristiche essenziali del prodotto, la Ditta si riserva di apportare in qualunque momento le modifiche che essa ritiene convenienti per migliorare tecnicamente, costruttivamente e commercialmente il prodotto, senza impegnarsi ad aggiornare la presente pubblicazione.

USER'S MANUAL

ENGLISH

Thank you for buying this product, our company is sure that you will be more than satisfied with the product's performance. The product is supplied with a "Warnings" leaflet and an "Instruction booklet". These should both be read carefully as they provide important information about safety, installation, operation and maintenance. This product complies with the recognised technical standards and safety regulations. We declare that this product is in conformity with the following European Directives: 89/336/EEC and 73/23/EEC, 98/37/EEC (and subsequent amendments).

1) GENERAL OUTLINE

The **LIBRA-C-MA** control panel is supplied by the manufacturer with standard setting. Any alteration must be set by means of the incorporated display programmer or by means of UNIPRO. The Control unit completely supports the EELINK protocol.

Its main characteristics are:

- Control of two low-voltage motors up to 40W power
- Electronic torque setting with obstacle detection
- Limit-switch control inputs
- Separate inputs for safety devices
- Incorporated rolling-code radio receiver with transmitter cloning

2) FUNCTIONS

FOR THE INSTALLER: Fill in the table with the parameters set, in order to facilitate future modifications and maintenance operations.

The preset values are indicated between square brackets [].

PARAMETER MENU

Automatic Closing Time	[10s]	<input type="checkbox"/>
Motor 1 torque	[50%]	<input type="checkbox"/>
Motor 2 torque	[50%]	<input type="checkbox"/>
Motor 1 slow-down torque	[45%]	<input type="checkbox"/>
Motor 2 slow-down torque	[45%]	<input type="checkbox"/>
Opening delay time	[1s]	<input type="checkbox"/>
Closing delay time	[1s]	<input type="checkbox"/>
Motor 1 fast time	[15s]	<input type="checkbox"/>
Motor 2 fast time	[15s]	<input type="checkbox"/>
Slow-down speed	[50%]	<input type="checkbox"/>
Zone	[0]	<input type="checkbox"/>

LOGIC MENU

TCA (Automatic Closing Time)	[OFF]	<input type="checkbox"/>
3 steps	[OFF]	<input type="checkbox"/>

Impulse lock on opening	[OFF]	<input type="checkbox"/>
Rapid closing	[OFF]	<input type="checkbox"/>
Photocells on opening	[OFF]	<input type="checkbox"/>
Photocell test	[OFF]	<input type="checkbox"/>
SCA/2nd radio channel	[OFF]	<input type="checkbox"/>
No. motors in operation	[OFF]	<input type="checkbox"/>
Lock hold	[OFF]	<input type="checkbox"/>
Hold-to-run control	[OFF]	<input type="checkbox"/>
Fixed code	[OFF]	<input type="checkbox"/>
Radio programming	[ON]	<input type="checkbox"/>
Master	[OFF]	<input type="checkbox"/>
START-OPEN	[OFF]	<input type="checkbox"/>
Prealarm	[OFF]	<input type="checkbox"/>
Automatic fast time	[ON]	<input type="checkbox"/>

3) SCRAPPING

Warning: This operation should only be carried out by qualified personnel.

Materials must be disposed of in conformity with the current regulations. In case of scrapping, the automation devices do not entail any particular risks or danger. In case of materials to be recycled, these should be sorted out by type (electrical components, copper, aluminium, plastic etc.).

4) DISMANTLING

Warning: This operation should only be carried out by qualified personnel.

When the control unit is disassembled to be reassembled on another site, proceed as follows:

- Disconnect the power supply and the entire electrical installation.
- In the case where some of the components cannot be removed or are damaged, they must be replaced.

WARNINGS

Correct controller operation is only ensured when the data contained in the present manual are observed. The company is not to be held responsible for any damage resulting from failure to observe the installation standards and the instructions contained in the present manual.

The descriptions and illustrations contained in the present manual are not binding. The Company reserves the right to make any alterations deemed appropriate for the technical, manufacturing and commercial improvement of the product, while leaving the essential product features unchanged, at any time and without undertaking to update the present publication.

Nel ringraziarVi per la preferenza accordata a questo prodotto, la ditta è certa che da esso otterrete le prestazioni necessarie al Vostro uso.

Leggete attentamente l'opuscolo "Libretto istruzioni" che lo accompagna in quanto esso fornisce importanti indicazioni riguardanti la sicurezza, l'installazione, l'uso e la manutenzione.

Questo prodotto risponde alle norme riconosciute della tecnica e delle disposizioni relative alla sicurezza.

Confermiamo che esso è conforme alle seguenti direttive europee: 89/336/CEE, 73/23/CEE, 98/37/CEE e loro modifiche successive.

1) SICUREZZA GENERALE

ATTENZIONE! Una installazione errata o un uso improprio del prodotto, può creare danni a persone, animali o cose.

ATTENZIONE! L'installazione deve essere fatta utilizzando dispositivi di sicurezza e comando conformi alla EN 12978.

- Leggete attentamente l'opuscolo "Avvertenze" ed il "Libretto istruzioni" che accompagnano questo prodotto, in quanto forniscono importanti indicazioni riguardanti la sicurezza, l'installazione, l'uso e la manutenzione.
- Smaltire i materiali di imballo (plastica, cartone, polistirolo, ecc.) secondo quanto previsto dalle norme vigenti. Non lasciare buste di nylon e polistirolo a portata dei bambini.
- Conservare le istruzioni per allegarle al fascicolo tecnico e per consultazioni future.
- Questo prodotto è stato progettato e costruito esclusivamente per l'utilizzo indicato in questa documentazione. Usi non indicati in questa documentazione potrebbero essere fonte di danni al prodotto e fonte di pericolo.
- La Ditta declina qualsiasi responsabilità derivante dall'uso improprio o diverso da quello per cui è destinato ed indicato nella presente documentazione.
- Non installare il prodotto in atmosfera esplosiva.
- Gli elementi costruttivi della macchina devono essere in accordo con le seguenti Direttive Europee: 89/336/CEE, 73/23/CEE, 98/37 CEE e loro modifiche successive. Per tutti i Paesi extra CEE, oltre alle norme nazionali vigenti, per un buon livello di sicurezza è opportuno rispettare anche le norme sopracitate.
- La Ditta declina qualsiasi responsabilità dall'inosservanza della Buona Tecnica nella costruzione delle chiusure (porte, cancelli, ecc.), nonché dalle deformazioni che potrebbero verificarsi durante l'uso.
- L'installazione deve essere in accordo con quanto previsto dalle Direttive Europee: 89/336/CEE, 73/23/CEE, 98/37/CEE e loro modifiche successive.
- Togliere l'alimentazione elettrica, prima di qualsiasi intervento sull'impianto. Scollegare anche eventuali batterie tampone se presenti.
- Prevedere sulla rete di alimentazione dell'automazione, un interruttore o un magnetotermico onnipolare con distanza di apertura dei contatti uguale o superiore a 3,5 mm.
- Verificare che a monte della rete di alimentazione, vi sia un interruttore differenziale con soglia da 0.03A.
- Verificare se l'impianto di terra è realizzato correttamente: collegare tutte le parti metalliche della chiusura (porte, cancelli, ecc.) e tutti i componenti dell'impianto provvisti di morsetto di terra.
- Applicare tutti i dispositivi di sicurezza (fotocellule, coste sensibili, ecc.) necessari a proteggere l'area da pericoli di schiacciamento, convogliamento, cesoiamento.
- Applicare almeno un dispositivo di segnalazione luminosa (lampeggiante) in posizione visibile, fissare alla struttura un cartello di Attenzione.
- La Ditta declina ogni responsabilità ai fini della sicurezza e del buon funzionamento dell'automazione se vengono impiegati componenti di altri produttori.
- Usare esclusivamente parti originali per qualsiasi manutenzione o riparazione.
- Non eseguire alcuna modifica ai componenti dell'automazione se non espressamente autorizzata dalla Ditta.
- Istruire l'utilizzatore dell'impianto per quanto riguarda i sistemi di comando applicati e l'esecuzione dell'apertura manuale in caso di emergenza.
- Non permettere a persone e bambini di sostare nell'area d'azione dell'automazione.
- Non lasciare radiocomandi o altri dispositivi di comando alla portata dei bambini onde evitare azionamenti involontari dell'automazione.
- L'utilizzatore deve evitare qualsiasi tentativo di intervento o riparazione dell'automazione e rivolgersi solo a personale qualificato.
- Tutto quello che non è espressamente previsto in queste istruzioni, non è permesso.
- L'installazione deve essere fatta utilizzando dispositivi di sicurezza e comandi conformi alla EN 12978.

2) GENERALITÀ

Il quadro comandi **LIBRA-C-MA** viene fornito dal costruttore con settaggio standard. Qualsiasi variazione, deve essere impostata mediante il programmatore a display incorporato o mediante UNIPRO. Supporta completamente il protocollo EELINK.

Le caratteristiche principali sono:

- Controllo di due motori in bassa tensione fino a 40W di potenza

- Regolazione elettronica della coppia con rilevamento ostacoli
 - Ingressi controllo finecorsa
 - Ingressi separati per le sicurezze
 - Ricevitore radio incorporato rolling-code con clonazione trasmettitori.
- La scheda è dotata di una morsettiere di tipo estraibile per rendere più agevole la manutenzione o la sostituzione. Viene fornita con una serie di ponti precablati per facilitare l'installatore in opera.
- I ponti riguardano i morsetti: 15-17, 15-18, 23-24, 23-25, 23-26 e 23-27. Se i morsetti sopraindicati, vengono utilizzati, togliere i rispettivi ponti.

VERIFICA

Il quadro **LIBRA-C-MA** effettua il controllo (verifica) dei relè di marcia e dei dispositivi di sicurezza (fotocellule), prima di eseguire ogni ciclo di apertura e chiusura. In caso di malfunzionamenti verificare il regolare funzionamento dei dispositivi collegati e controllare i cablaggi.

3) DATI TECNICI

Alimentazione:230Va.c. $\pm 10\%$ 50Hz*
 Isolamento rete/bassa tensione: > 2M Ω 500Vdc
 Temperatura di funzionamento : -10 / +55°C
 Rigidità dielettrica:rete/bt 3750Va.c. per 1 minuto
 Corrente uscita motore:3.5A+3.5A max
 Corrente di commutazione relè motore: 10A
 Potenza massima motori: 40W (24Vd.c.)
 Alimentazione accessori: 24Va.c. (180mA assorbimento max)
 24Va.c.safe (180mA assorbimento max)
 Spia cancello aperto: Contatto N.O. (24Va.c./1A max)
 Lampeggiante: 24Va.c. 25W max
 Dimensioni: vedi figura 1
 Fusibili: vedi figura 2
 (* altre tensioni disponibili a richiesta)

KIT BATTERIE BT BAT (Fig.6)

Tensione di carica: 27.2Vd.c.
 Corrente di carica: 130mA
 Dati rilevati alla temperatura esterna di: 25°C
 Capacità batteria: 2x (12V 1.2Ah)
 Soglia protezione batteria scarica: 20.4Vd.c.
 Tempo di ricarica batteria: 12/14 h
 NOTA: Nel caso di funzionamento con batteria tampone le uscite ai morsetti 11-12 (24Va.c.) e 13-14 (Vsafe 24Va.c.) presentano una tensione di 24Vd.c. polarizzata come indicato in Fig.6.
 Verificare al momento dell'installazione del Kit BT-BAT la corretta connessione dei dispositivi di sicurezza. Nel caso di funzionamento con kit batteria BT BAT è necessario posizionare il faston di alimentazione sui 25 V AC del trasformatore.

4) COLLEGAMENTI MORSETTIERA (Fig.3)

AVVERTENZE - Nelle operazioni di cablaggio ed installazione riferirsi alle norme vigenti e comunque ai principi di buona tecnica.

I conduttori alimentati con tensioni diverse, devono essere fisicamente separati, oppure devono essere adeguatamente isolati con isolamento supplementare di almeno 1mm.

I conduttori devono essere vincolati da un fissaggio supplementare in prossimità dei morsetti, per esempio mediante fascette.

Tutti i cavi di collegamento devono essere mantenuti adeguatamente lontani dal dissipatore.

ATTENZIONE! Per il collegamento alla rete, utilizzare cavo multipolare di sezione minima 3x1.5mm² e del tipo previsto dalle normative vigenti. Per il collegamento dei motori, utilizzare cavo di sezione minima 2,5 mm² e del tipo previsto dalle normative vigenti. A titolo di esempio, se il cavo è all'esterno (all'aperto), deve essere almeno pari a H07RN-F mentre, se all'interno (in canaletta), deve essere almeno pari a H05 VV-F.

1-2	Alimentazione di rete monofase 230Va.c. $\pm 10\%$ (1=L) (2=N)
3-4	Collegamento motore 2: 3 motore + 4 motore -
5	Controllo finecorsa motore 2 negli attuatori con gestione finecorsa con 1 solo filo (PHOBOS BT, IGEA BT)*.
6-7	Collegamento motore 1: 6 motore + 7 motore -
8	Controllo finecorsa motore 1 negli attuatori con gestione finecorsa con 1 solo filo (PHOBOS BT, IGEA BT)*.
9-10	Collegamento lampeggiante (24Va.c. 20W max)
11-12	Uscita 24Va.c. 180mA max - alimentazione fotocellule o altri dispositivi.
13-14	Uscita 24Va.c. Vsafe 180mA max - alimentazione trasmettitori fotocellule con verifica (Fig.3a).

- 15-16 Pulsante START (N.O.).
- 15-17 Pulsante STOP (N.C.). Se non usato, lasciare il ponticello 15-17 inserito.
- 15-18 Ingresso Fotocellula (N.C.). Se non usato, lasciare il ponticello 15-18 inserito.
- 15-19 Ingresso Fault (N.O.). Ingresso per fotocellule dotate di contatto N.O. di verifica (Fig.3a).
- 15-20 Ingresso pulsante pedonale (N.O.). L'azionamento avviene sul motore 2, se il ciclo di apertura è iniziato (non da pedonale), il comando pedonale non ha alcun effetto.
- 21-22 Uscita spia cancello aperto (Contatto N.O. (24Va.c./1A max)) o in alternativa 2° canale radio (vedi paragrafo 6 "configurazione")
- 23 Comune finecorsa
- 24 Finecorsa apertura motore 2 negli attuatori con finecorsa separati*
- 25 Finecorsa chiusura motore 2 negli attuatori con finecorsa separati*
- 26 Finecorsa apertura motore 1 negli attuatori con finecorsa separati*
- 27 Finecorsa chiusura motore 1 negli attuatori con finecorsa separati*
- 29-30 Ingresso antenna per scheda radiricevente ad innesto (29 segnale - 30 calza).

* Se si usano i finecorsa collegati ai morsetti 5 e 8 lasciare i ponticelli ai morsetti 24-25-26-27. Se si usano i finecorsa collegati ai morsetti 24-25-26-27 eseguire dei ponticelli tra i morsetti 5-15 e 8-15.

5) PROGRAMMAZIONE

Il quadro comandi dotato di microprocessore, viene fornito con parametri di funzionamento preimpostati dal costruttore, validi per installazioni standard. I parametri predefiniti possono essere variati mediante il programmatore a display incorporato o mediante UNIPRO.

Nel caso la programmazione venga effettuata mediante UNIPRO, leggere attentamente le istruzioni relative a UNIPRO e procedere come segue. Collegare il programmatore UNIPRO alla centralina tramite l'accessorio UNIFLAT e UNIDA (Vedere fig.4). La centrale **LIBRA-C-MA** non alimenta il programmatore UNIPRO che quindi necessita di apposito alimentatore. Entrare nel menù "CENTRALINE", nel sottomenù "PARAMETRI" e scorrere le schermate del display con le frecce su/giù impostando numericamente i valori dei parametri di seguito elencati.

Per le logiche di funzionamento, riferirsi al sottomenù "LOGICA".

Nel caso si proceda alla programmazione mediante il programmatore incorporato fare riferimento alla Fig. A e B e al paragrafo "configurazione".

6) CONFIGURAZIONE

Il programmatore a display consente di impostare tutte le funzioni del quadro comandi **LIBRA-C-MA**.

Il programmatore dispone di tre pulsanti per la navigazione tra i menu e la configurazione dei parametri di funzionamento:

- + tasto scorrimento menu/incremento valore
- tasto scorrimento menu/riduzione valore
- OK tasto di invio (conferma)

La pressione simultanea dei tasti + e - consente di uscire menu in cui si sta operando e passare al menu superiore.

Le modifiche apportate vengono impostate solo se seguite dalla pressione del tasto OK.

Con la prima pressione del tasto OK si entra in modalità programmazione. Inizialmente sul display compaiono le seguenti informazioni:

- Versione Software centrale di comando
- Numero manovre totali effettuate (il valore è espresso in migliaia quindi durante le prime mille manovre il display indica costantemente 0000)
- Numero manovre effettuate dall'ultima manutenzione (il valore è espresso in migliaia quindi durante le prime mille manovre il display indica costantemente 0000)
- Numero radiocomandi memorizzati.

Una pressione del tasto OK durante la fase di presentazione iniziale consente di passare direttamente al primo menu.

Di seguito vengono elencati i menu principali ed i relativi sottomenù disponibili. Il parametro predefinito, è quello chiuso fra parentesi quadre [0]. Tra parentesi rotonde viene indicata la scritta che appare sul display.

Fate riferimento alle Tabelle A e B per la procedura di configurazione.

6.1) MENU PARAMETRI (PR-RP)

- **Tempo Chiusura Automatica (tCR) [10s]**
Impostare numericamente il valore del tempo di chiusura automatica da 3 a 120 secondi.
- **Coppia motore 1 (c1) [50%]**
(UNIPRO ⇒ Parametri avanzati ⇒ indirizzo 3)
Impostare numericamente il valore di coppia del motore 1 tra 1% e 99%.
- **Coppia motore 2 (c2) [50%]**
(UNIPRO ⇒ Parametri avanzati ⇒ indirizzo 4)
Impostare numericamente il valore di coppia del motore 2 tra 1% e 99%.
- **Coppia motore 1 rallentamento (c1 rRL) [45%]**
(UNIPRO ⇒ Parametri avanzati ⇒ indirizzo 8)
Impostare numericamente il valore di coppia durante il rallentamento del motore 1 tra 1% e 99%.

- **Coppia motore 2 con rallentamento (c2 rRL) [45%]**

(UNIPRO ⇒ Parametri avanzati ⇒ indirizzo 9)

Impostare numericamente il valore di coppia durante il rallentamento del motore 2 tra 1% e 99%.

NOTA: In caso di rilevamento ostacolo la funzione Amperostop, ferma il movimento dell'anta, inverte il moto per 1 sec. e si ferma nello stato di STOP.

ATTENZIONE: Verificare che il valore della forza d'impatto misurato nei punti previsti dalla norma EN12445, sia inferiore a quanto indicato nella norma EN 12453.

Una errata impostazione della sensibilità può creare danni a persone, animali o cose.

- **Tempo ritardo apertura (tSFR5 RP) [1s]**
Impostare il ritardo di apertura del motore 1 rispetto al motore 2, regolabile da 1 a 10 secondi
- **Tempo ritardo chiusura (tSFR5 ch) [1s]**
Impostare il ritardo di chiusura del motore 2 rispetto al motore 1, regolabile da 1 a 25 secondi
- **Tempo Veloce motore 1 (tVEL1) [15s]**
(UNIPRO ⇒ Parametri avanzati ⇒ indirizzo 6)
Impostare il tempo a velocità normale (non rallentata), variabile da 1 a 30 secondi. **Eseguire le impostazioni da cancello chiuso; se le impostazioni sono eseguite in un punto diverso avranno effetto dalla manovra di apertura successiva.**
- **Tempo Veloce motore 2 (tVEL2) [15s]**
(UNIPRO ⇒ Parametri avanzati ⇒ indirizzo 7)
Impostare il tempo a velocità normale (non rallentata), variabile da 1 a 30 secondi. **Eseguire le impostazioni da cancello chiuso; se le impostazioni sono eseguite in un punto diverso avranno effetto dalla manovra di apertura successiva.**
Nota: Il tempo di rallentamento, in chiusura e in apertura, si ottiene cronometrando la durata di una manovra, ed impostando un valore minore in questo parametro. Se ad esempio la durata di una manovra è di 25 secondi, impostando un "tempo velocità normale" di 20s si otterranno 5s di rallentamento sia in chiusura che in apertura.
- **Velocità rallentamento (vEL rRL) [50%]**
(UNIPRO ⇒ Parametri avanzati ⇒ indirizzo 5)
Impostare la velocità di rallentamento:
Imposta la percentuale della velocità di rallentamento tra 0% e 99% della velocità normale.
0 - rallentamento disabilitato (sempre veloce).
- **Zona (ZonE) [0]**
Impostare il numero di zona tra un valore minimo di 0 ed un valore massimo di 127. Vedi paragrafo 7 "Connessione seriale".

6.2) MENU LOGICHE (LGE ic)

- **TCA (tCR) [OFF]**
ON Attiva la chiusura automatica
OFF Esclude la chiusura automatica.
- **3 Passi (3 PR5 I) [OFF]**
ON Abilita la logica 3 passi. Un impulso di start ha i seguenti effetti:
porta chiusa:..... apre
in apertura:..... ferma ed inserisce il TCA (se configurato)
porta aperta:..... chiude
in chiusura:..... ferma e riapre
OFF Abilita logica 4 passi. Un impulso di start ha i seguenti effetti:
porta chiusa:..... apre
in apertura:..... ferma ed inserisce il TCA (se configurato)
porta aperta:..... chiude
in chiusura:..... ferma e non inserisce il tca (stop)
dopo stop:..... apre
- **Blocca Impulsi (bL iFP) [OFF]**
ON L'impulso di start non ha alcun effetto durante la fase di apertura.
OFF L'impulso di start ha effetto durante la fase di apertura o chiusura.
- **Chiusura rapida (ch rRP idR) [OFF]**
ON Chiude il cancello **3 secondi** dopo il disimpegno delle fotocellule prima di attendere il termine del TCA impostato.
OFF Comando non inserito.
- **Fotocellule in apertura (Fotoc RP) [OFF]**
ON: in caso di oscuramento, esclude il funzionamento della fotocellula in apertura. In fase di chiusura, inverte immediatamente.
OFF: in caso di oscuramento, le fotocellule sono attive sia in apertura che in chiusura. Un oscuramento della fotocellula in chiusura, inverte il moto solo dopo il disimpegno della fotocellula.
- **Test fotocellule (tE5t Phot) [OFF]**
(UNIPRO ⇒ Logiche avanzate ⇒ indirizzo 14)
ON Attiva la verifica delle fotocellule
OFF Disattiva la verifica delle fotocellule
Se disabilitato (OFF) inibisce la funzione di verifica delle fotocellule, consentendo la connessione di dispositivi non dotati di contatto supplementare verifica.

- **Spia cancello aperto o II° canale radio (5cR 2ch) [OFF]**
 - ON L'uscita tra i morsetti 21-22 viene configurata come Spia cancello aperto, il II° canale radio in questo caso comanda l'apertura pedonale.
 - OFF L'uscita tra i morsetti 21-22 viene configurata come II° canale radio
 - **Motori attivi (i P0t Rtt) [OFF]**
 - ON Risulta attivo esclusivamente il motore 2 (morsetti 3-4-5).
Con questa configurazione l'ingresso pedonale risulta disabilitato.
Entrambi i motori attivi.
 - OFF
 - **Mantenimento blocco (tEnUtR bLacca) [OFF] (Fig. 5)**
 - ON Da utilizzare in presenza di fermo meccanico di chiusura.
Questa funzione attiva la pressione delle ante sul fermo meccanico, senza che questo venga considerato come ostacolo dal sensore amperostop. Lo stelo continua quindi la sua corsa per altri 0,5s, dopo l'intercettazione del fine corsa di chiusura o fino all'arresto meccanico. In questo modo anticipando leggermente l'intervento dei finecorsa di chiusura, si avrà la perfetta battuta delle ante sul fermo di arresto (Fig. 5a).
 - OFF Da utilizzare in assenza di fermo meccanico di chiusura.
Il movimento viene fermato esclusivamente dall'intervento del finecorsa di chiusura, in questo caso è necessario provvedere ad una precisa regolazione dell'intervento del finecorsa di chiusura (Fig.5b).
 - **Uomo presente (UoPa PrE5) [OFF]**
 - ON Funzionamento a uomo presente: la manovra continua finché viene mantenuta la pressione sul tasto di comando.
ATTENZIONE! L'abilitazione della logica Uomo Presente comporta un diverso utilizzo dei pulsanti START e PEDONALE:
START assume la funzionalità **OPEN** uomo presente
PEDONALE assume la funzionalità **CLOSE** uomo presente
 - OFF Funzionamento a impulsi, secondo la logica 3 o 4 passi.
 - **Codice Fisso (cod icE F i55a) [OFF]**
(UNIPRO ⇒ Logiche avanzate ⇒ indirizzo 13)
 - ON Il ricevitore risulta configurato per il funzionamento in modalità codice fisso, vedi paragrafo "Clonazione dei Radiotrasmettitori".
 - OFF Il ricevitore risulta configurato per il funzionamento in modalità rolling-code, vedi paragrafo "Clonazione dei Radiotrasmettitori".
 - **Programmazione radiocomandi (PrGU rRd io) [ON]**
(UNIPRO ⇒ Logiche avanzate ⇒ indirizzo 15)
 - ON Abilita la memorizzazione via radio dei trasmettitori:
1- Premere in sequenza il tasto nascosto (P1) e il tasto normale (T1-T2-T3-T4) di un trasmettitore già memorizzato in modalità standard attraverso il menu radio.
2- Premere entro 10s il tasto nascosto (P1) ed il tasto normale (T1-T2-T3-T4) di un trasmettitore da memorizzare.
La ricevente esce dalla modalità programmazione dopo 10s, entro questo tempo è possibile inserire ulteriori nuovi trasmettitori.
Questa modalità non richiede l'accesso al quadro comando.
 - OFF Disabilita la memorizzazione via radio dei trasmettitori.
I trasmettitori vengono memorizzati solo utilizzando l'apposito menu Radio.
 - **Master/Slave (Pr5tEr) [OFF]**
 - ON Il quadro comando viene settato come Master in un collegamento centralizzato (vedi Paragrafo7).
 - OFF Il quadro comando viene settato come Slave in un collegamento centralizzato (vedi Paragrafo7).
 - **Selezione START - OPEN (StPrL - oPEr) [OFF]**
 - ON L'ingresso tra i due morsetti 15-16 funziona come OPEN. Per la chiusura attendere il TCA che dev'essere abilitato.
 - OFF L'ingresso tra i due morsetti 15-16 funziona come START.
 - **Preallarme (PrERL) [OFF]**
 - ON Il lampeggiante si accende 3 sec. prima della partenza dei motori.
 - OFF Il lampeggiante si accende contemporaneamente alla partenza dei motori.
 - **Tempo veloce automatico (tVELRtt) [ON]**
 - ON La centrale esegue automaticamente il calcolo del tempo di rallentamento e compensa il tempo veloce per mantenere il tempo di rallentamento costante. Con questa funzione attiva, il tempo veloce viene continuamente aggiornato (è quindi possibile trovare un'impostazione diversa da quella effettuata).
 - OFF La centrale non esegue la compensazione del tempo veloce ma applica il parametro "tempo veloce" impostato indipendentemente dalle variazioni ambientali.
- 6.3) MENU RADIO (rRd io)**
- **Aggiungi**
Consente di aggiungere un tasto di un radiocomando nella memoria della ricevente, dopo la memorizzazione restituisce numero della ricevente nella locazione della memoria (da 01 a 64).
Aggiungi Tasto start - (RGU 5tPrL)
associa il tasto desiderato al comando Start
Aggiungi Tasto 2ch (RGU 2ch)
associa il tasto desiderato al comando 2° canale radio
 - **Leggi (LEG i)**
Effettua una verifica di un tasto di una ricevente, se memorizzato restituisce numero della ricevente nella locazione della memoria (da 01 a 64) e numero del tasto (T1-T2-T3 o T4).
 - **Elimina Lista (EL iR. 54)**
ATTENZIONE! Rimuove completamente dalla memoria della ricevente

tutti i radiocomandi memorizzati.

- **Letture codice ricevitore (cod rH)**

Visualizza il codice inserito nel ricevitore (par.11).

Consultate i paragrafi 8/9/10/11 per ulteriori informazioni inerenti le funzionalità avanzate del ricevitore incorporato Clonix.

6.4) MENU LINGUA (L inUR)

Consente di impostare la lingua del programmatore a display.

- ITALIANO (ItR)
- FRANCESE (FrR)
- TEDESCO (dEU)
- INGLESE (EnU)
- SPAGNOLO (ESp)

6.5) MENU DEFAULT (dEFaULt)

Riporta la centrale ai valori preimpostati dei default. Dopo il ripristino è necessario effettuare un nuovo autosestaggio.

6.6) DIAGNOSTICA E MONITORAGGIO

Il display presente sul quadro **LIBRA-C-MA** sia nel normale funzionamento, sia nel caso di anomalie visualizza alcune utili informazioni.

Diagnostica:

Nel caso di malfunzionamenti il display visualizza un messaggio che indica quale dispositivo è necessario verificare:

- STRT = attivazione ingresso START
- STOP = attivazione ingresso STOP
- PHOT = attivazione ingresso PHOT
- FLT = attivazione ingresso FAULT fotocelle verificate
- TH = attivazione protezione termica software
- ER 1 = Errore scheda durante la verifica delle sicurezze
- ER 2 = Errore scheda durante la verifica delle sicurezze

Quando si usano i finecorsa tradizionali collegati ai morsetti 24-25-26-27:

- SWO1 = attivazione ingresso finecorsa apertura Motore 1
- SWC1 = attivazione ingresso finecorsa chiusura Motore 1
- SWO2 = attivazione ingresso finecorsa apertura Motore 2
- SWC2 = attivazione ingresso finecorsa chiusura Motore 2

Nel caso l'anta incontra un'ostacolo, il quadro **LIBRA-C-MA** ferma e comanda un'inversione, simultaneamente il display visualizza il messaggio "AMP".

Monitoraggio:

Nelle fasi di apertura e chiusura il display visualizza quattro cifre separate da un punto, ad es. 35.40. Le cifre si aggiornano costantemente durante la manovra e rappresentano la coppia massima raggiunta rispettivamente dal motore 1 (35) e dal motore 2 (40).

Questi valori consentono di correggere l'impostazione della coppia.

Se il valore di coppia massimo raggiunto durante la manovra si avvicina sensibilmente al valore impostato nel menu parametri, potrebbero verificarsi in futuro anomalie di funzionamento dovute all'usura o a piccole deformazioni dell'anta. Si consiglia pertanto di verificare la coppia massima raggiunta, durante alcune manovre in fase di installazione ed eventualmente impostare nel menu parametri un valore superiore di circa 15/20 punti percentuali.

6.7) PROCEDURA DI REGOLAZIONE

- Prima dell'accensione verificare i collegamenti elettrici.
- Eseguire l'impostazione dei seguenti parametri: Tempo Chiusura Automatica, Tempi di ritardo apertura e chiusura, velocità di rallentamento e numero di zona.
- Eseguire l'impostazione di tutte le logiche.
- Eseguire la procedura di autosest.

Conclusa la procedura di autosest, si può intervenire manualmente sulla regolazione del Tempo veloce motore e della coppia.

ATTENZIONE! Un'errata impostazione può creare danni a persone, animali o cose.

ATTENZIONE: Verificare che il valore della forza d'impatto misurato nei punti previsti dalla norma EN12445, sia inferiore a quanto indicato nella norma EN 12453.

Per ottenere un risultato migliore, si consiglia di eseguire l'autosest e l'impostazione dei tempi veloci con motori a riposo (cioè non surriscaldati da un numero considerevole di manovre consecutive).

6.8) MENU AUTOSETTAGGIO (RUto5Et)

Consente di effettuare il settaggio automatico della Coppia motori.

ATTENZIONE! L'operazione di autosestaggio va effettuata da finecorsa di chiusura. Se si prova ad effettuare l'Autosest in una posizione diversa, comparirà il messaggio di errore: "n5uc" e la manovra non sarà effettuata.

ATTENZIONE!! L'operazione di autosestaggio va effettuata solo dopo aver verificato l'esatto movimento dell'anta (apertura/chiusura) ed il corretto intervento dei finecorsa.

Impostare la velocità di rallentamento adeguata: non appena premuto il pulsante OK viene visualizzato il messaggio ".....", la centrale comanda una manovra di apertura senza rallentamento seguita da una manovra di chiusura senza rallentamento durante le quali memorizza la durata della corsa, di seguito la centrale comanda una seconda manovra di apertura con rallentamento seguita da una seconda manovra di chiusura con rallentamento

durante le quali viene automaticamente settato il valore minimo di coppia necessario al movimento dell'anta.

Durante questa fase è importante evitare l'oscuramento delle fotocellule, l'utilizzo dei comandi START, STOP, PED, CLOS, OPEN e del display.

Al termine, se l'autosettaggio è stato effettuato con successo, la centrale visualizza il messaggio "OK" e dopo la pressione del tasto "OK" ritorna al menu Ausettaggio.

Se invece, la centrale visualizza il messaggio "KO" significa che la procedura di autosettaggio non è stata eseguita con successo, è necessario verificare lo stato di usura del cancello e la regolarità del movimento delle ante e quindi procedere ad una nuova operazione di autosettaggio.

ATTENZIONE! Durante la fase di autosettaggio la funzione di rilevamento ostacoli non è attiva, quindi l'installatore deve controllare il movimento dell'automazione e impedire a persone e cose di avvicinarsi o sostare nel raggio di azione dell'automazione.

In caso di utilizzo di batterie tampone l'autosettaggio deve essere effettuato con quadro comando alimentato a tensione di rete.

ATTENZIONE: i valori di coppia impostati dall'autosettaggio sono riferiti alla velocità di rallentamento impostata durante l'autoset. Se si modifica la velocità di rallentamento, occorre eseguire una nuova manovra di autoset.

ATTENZIONE: Verificare che il valore della forza d'impatto misurato nei punti previsti dalla norma EN12445, sia inferiore a quanto indicato nella norma EN 12453.

Una errata impostazione della sensibilità può creare danni a persone, animali o cose.

7) STATISTICHE

Collegato il programmatore UNIPRO alla centralina, entrare nel menù CENTRALE / STATISTICHE e scorrere la schermata dei parametri statistici:

- Versione software microprocessore scheda.
- Numero cicli effettuati. Se si sostituiscono i motori, annotarsi il numero di manovre eseguite fino a quel momento.
- Numero cicli effettuati dall'ultima manutenzione. Viene azzerato automaticamente ad ogni autodiagnosi o scrittura parametri.
- Data ultima manutenzione. Da aggiornare manualmente dall'apposito menù "Aggiorna data di manutenzione".
- Descrizione impianto. Permette di inserire 16 caratteri di individuazione impianto.

8) DATI TECNICI RICEVITORE INTEGRATO

Canali di uscita della ricevente:

- canale uscita 1, se reso attivo comanda uno START
- canale uscita 2, se reso attivo comanda l'eccitazione del relè II° canale radio per 1s.

Versioni trasmettitori utilizzabili:

Tutti i trasmettitori ROLLING CODE compatibili con



INSTALLAZIONE ANTENNA

Usare una antenna accordata sui 433MHz.

Per il collegamento Antenna-Ricevitore usare cavo coassiale RG58.

La presenza di masse metalliche a ridosso dell'antenna, può disturbare la ricezione radio. In caso di scarsa portata del trasmettitore, spostare l'antenna in un punto più idoneo.

9) CONFIGURAZIONE RICEVITORE

Il ricevitore a bordo di tipo clonabile unisce le caratteristiche di estrema sicurezza alla copiatura della codifica a codice variabile (rolling code), la praticità di poter effettuare, grazie ad un esclusivo sistema, operazioni di "clonazione" di trasmettitori.

Clonare un trasmettitore significa generare un trasmettitore in grado di inserirsi automaticamente nella lista dei trasmettitori memorizzati nel ricevitore aggiungendosi o sostituendo un particolare trasmettitore.

La clonazione per sostituzione consente di creare un nuovo trasmettitore che prende il posto nel ricevitore di un trasmettitore precedentemente memorizzato, in questo modo sarà possibile rimuovere dalla memoria e rendere non più utilizzabile un trasmettitore.

Sarà quindi possibile programmare a distanza e senza intervenire sul ricevitore un gran numero di trasmettitori in aggiunta o in sostituzione di trasmettitori che, per esempio, siano stati smarriti.

Quando la sicurezza della codifica non sia determinante, il ricevitore a bordo permette di effettuare la clonazione in aggiunta a codice fisso che, rinunciando al codice variabile, permette comunque di avere una codifica con un elevato numero di combinazioni, mantenendo la possibilità di "copiare" un qualsiasi trasmettitore già programmato.

PROGRAMMAZIONE

La memorizzazione dei trasmettitori può avvenire in modalità manuale o a mezzo del programmatore UNIRADIO, che consente la gestione tramite il software EEDbase del database completo dell'installazione.

In questo ultimo caso la programmazione della ricevente avviene tramite

la connessione di UNIRADIO al quadro comando LIBRA-C-MA, utilizzando gli accessori UNIFLAT e UNIDA come indicato in Fig. 4.

10) PROGRAMMAZIONE MANUALE

Nel caso di installazioni standard nelle quali non siano richieste le funzionalità avanzate è possibile procedere alla memorizzazione manuale dei trasmettitori, facendo riferimento alla Fig.B per la programmazione base.

- Se si desidera che il trasmettitore attivi l'uscita1 (START) con il tasto1 o con il tasto 2 o con il tasto 3 o con il tasto 4, inserire il trasmettitore nel menu tasto start come in fig. B.
- Se si desidera che il trasmettitore attivi l'uscita2 (rele II° canale radio) con il tasto1 o con il tasto 2 o con il tasto 3 o con il tasto 4, inserire il trasmettitore nel menu tasto 2can. come in fig. B.

Nota: Il tasto nascosto P1 assume aspetto diverso a seconda del modello di trasmettitore.

Per i trasmettitori dotati di tasto nascosto, premere il pulsante nascosto P1 (Fig.B1). Per i trasmettitori sprovvisti del tasto nascosto, il tasto P1 corrisponde alla pressione contemporanea dei 4 tasti del trasmettitore o, aprendo il vano batteria, a ponticellare con un cacciavite le due piazzole P1 (Fig.B2).

NOTA IMPORTANTE: CONTRASSEGNARE IL PRIMOTRASMETTITORE MEMORIZZATO CON IL BOLLINO CHIAVE (MASTER).

Il primo trasmettitore, nel caso di programmazione manuale, assegna il CODICE CHIAVE DEL RICEVITORE; questo codice risulta necessario per poter effettuare la successiva clonazione dei radiotrasmettitori.

11) CLONAZIONE DEI RADIOTRASMETTITORI

Clonazione con rolling code/Clonazione a codice fisso

Fate riferimento alle istruzioni UNIRADIO e alla Guida programmazione CLONIX.

11.1) PROGRAMMAZIONE AVANZATA: COMUNITÀ DI RICEVITORI

Fate riferimento alle istruzioni UNIRADIO e alla Guida programmazione CLONIX.

12) CONNESSIONE SERIALE MEDIANTE SCHEDA SCS1 (Fig.6)

Il quadro di comando LIBRA-C-MA consente, tramite appositi ingressi e uscite seriali (SCS1), la connessione centralizzata di più automazioni. In questo modo è possibile, con un unico comando, eseguire l'apertura o la chiusura di tutte le automazioni connesse.

Seguendo lo schema di Fig.6, procedere alla connessione di tutti i quadri comando LIBRA-C-MA, utilizzando esclusivamente un doppino di tipo telefonico.

Nel caso si utilizzi un cavo telefonico con più coppie risulta indispensabile utilizzare i fili della stessa coppia.

La lunghezza del cavo telefonico fra una apparecchiatura e la successiva non deve eccedere i 250 m.

A questo punto è necessario configurare opportunamente ogni quadro comando LIBRA-C-MA, impostando innanzitutto una centrale MASTER, che avrà il controllo di tutte le altre, necessariamente settate come SLAVE (vedi menu logiche). Il MASTER deve essere il primo della serie (Fig.6).

Impostare inoltre il numero di Zona (vedi menu parametri) tra 0 e 127.

Il numero di zona consente di creare dei gruppi di automazioni, ognuna delle quali risponde al Master di Zona. **Ogni zona può avere un solo Master, il Master della zona 0 controlla anche gli Slave delle altre zone.**

13) DEMOLIZIONE

Attenzione: Avvalersi esclusivamente di personale qualificato.

L'eliminazione dei materiali va fatta rispettando le norme vigenti.

Nel caso di demolizione, non esistono particolari pericoli o rischi derivanti dal prodotto stesso.

È opportuno, in caso di recupero dei materiali, che vengano separati per tipologia (parti elettriche - rame - alluminio - plastica - ecc.).

14) SMANTELLAMENTO

Attenzione: Avvalersi esclusivamente di personale qualificato.

Nel caso la centralina venga smontata per essere poi rimontata in altro sito bisogna:

- Togliere l'alimentazione e scollegare tutto l'impianto elettrico.
- Nel caso alcuni componenti non possano essere rimossi o risultino danneggiati, provvedere alla loro sostituzione.

Le descrizioni e le illustrazioni del presente manuale non sono impegnative. Lasciando inalterate le caratteristiche essenziali del prodotto, la Ditta si riserva di apportare in qualunque momento le modifiche che essa ritiene convenienti per migliorare tecnicamente, costruttivamente e commercialmente il prodotto, senza impegnarsi ad aggiornare la presente pubblicazione.

Fig. A

ACCESSO AI MENU

Premere il tasto OK
OK

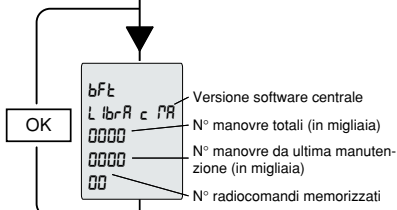

LEGENDA



+ ↑
 - ↓
 OK ↵

+/-

Premere simultaneamente i tasti + e - . La pressione simultanea dei tasti + e - consente di uscire dal menu in cui si sta operando e tornare al precedente, se avviene al livello principale del menu esce dalla programmazione e spegne il display. Le modifiche apportate vengono confermate solo se seguite dalla pressione del pulsante OK.

[00] Valore preimpostato
↑ +/ON
↓ -/OFF Incremento/riduzione parametri o commutazione ON/OFF
OK Premere tasto OK (Invio/conferma)
-↓ +↑ Scorrimento menu (+ = precedente - = successivo)

PrG Messaggio Programmazione in corso

KO Messaggio KO! (errore valore o funzione)

-< Messaggio "Attesa" (inserire valore o funzione)

MENU PARAMETRI

- TCA** valore espresso in secondi (default 10=10s, min 3=3s, max 120=120s)
- Coppia motore 1** valore espresso in % (default 50%, min 1%, max 99%)
- Coppia motore 2** valore espresso in % (default 50%, min 1%, max 99%)
- Coppia motore 1 rallentamento** valore espresso in % (default 45%, min 1%, max 99%)
- Coppia motore 2 rallentamento** valore espresso in % (default 45%, min 1%, max 99%)
- T Sfasamento apertura** valore espresso in decimi di secondo (default 10=1s, min 10=1s, max 100=10s)
- T Sfasamento chiusura** valore espresso in decimi di secondo (default 10=1s, min 10=1s, max 250=25s)
- Tempo veloce motore 1** valore espresso in secondi (default 15=15s, min 1=1s, max 30=30s)
- Tempo veloce motore 2** valore espresso in secondi (default 15=15s, min 1=1s, max 30=30s)
- Velocità rallentamento** valore espresso in % (default 50%, min 0%, max 99%)
- Zona** valore numerico (default 0, min 0, max 127)

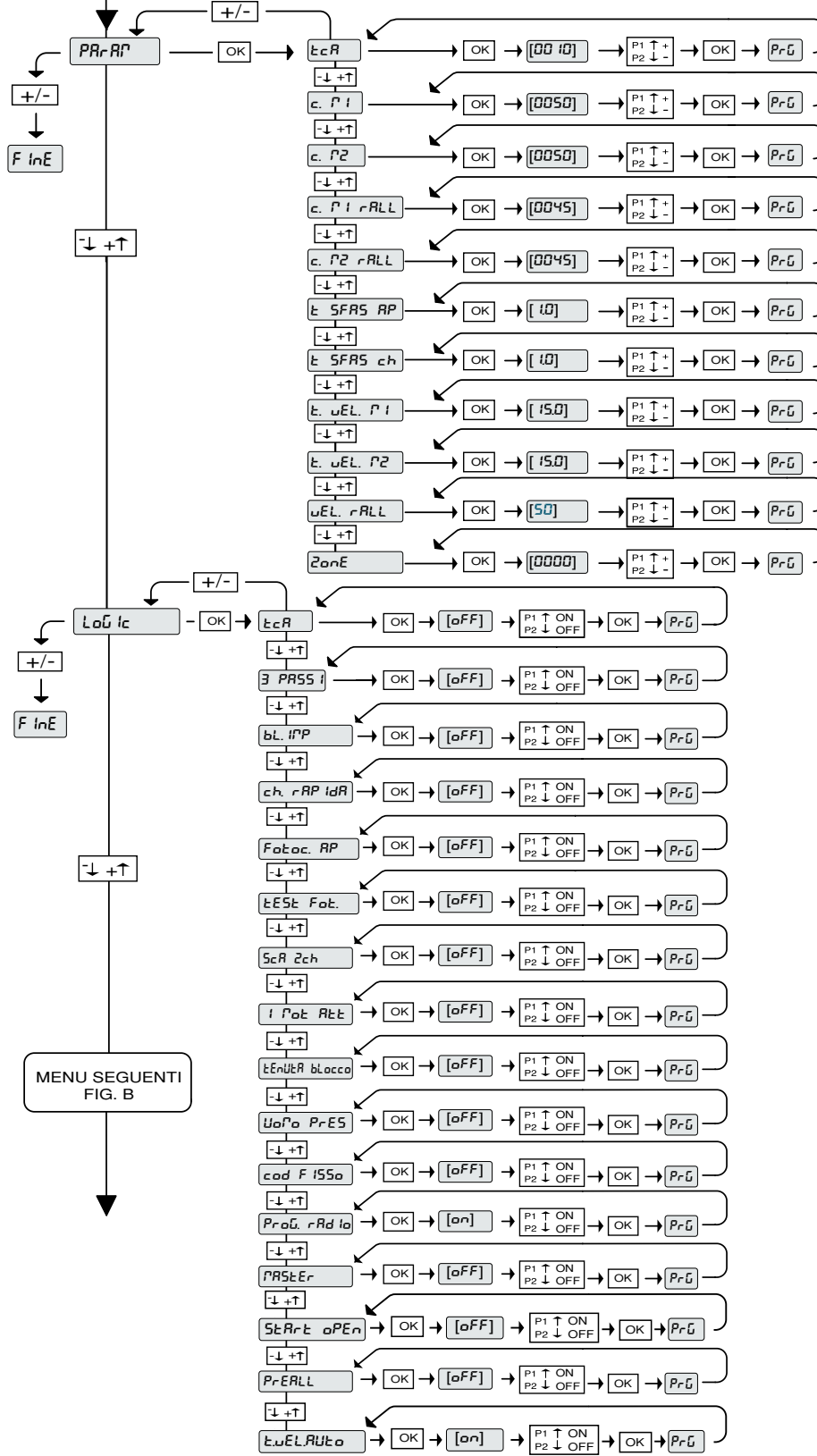

MENU SEGUENTI FIG. B

Fig. B

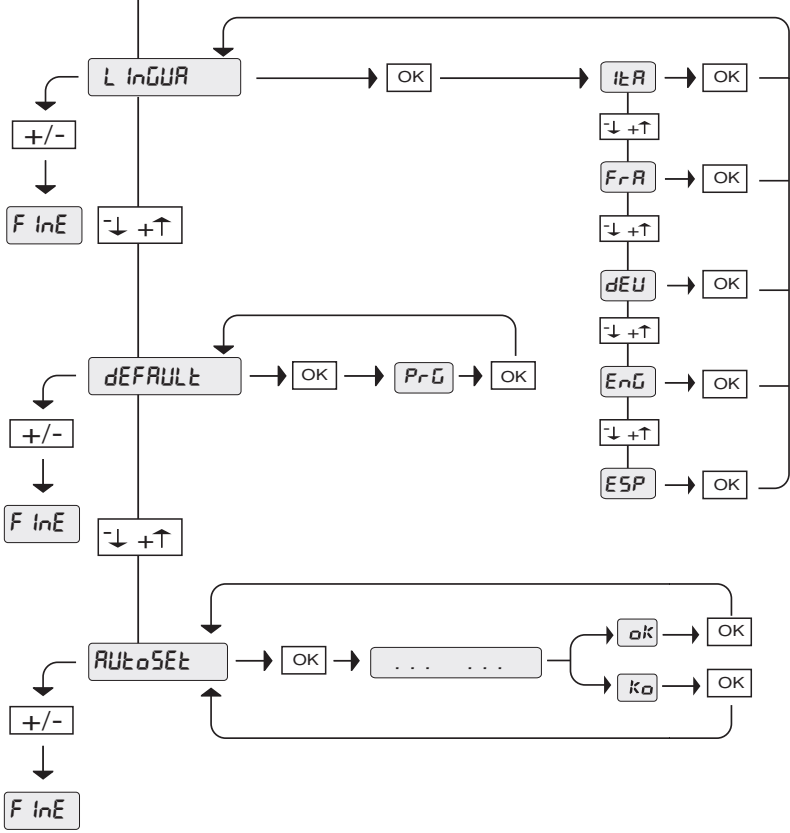
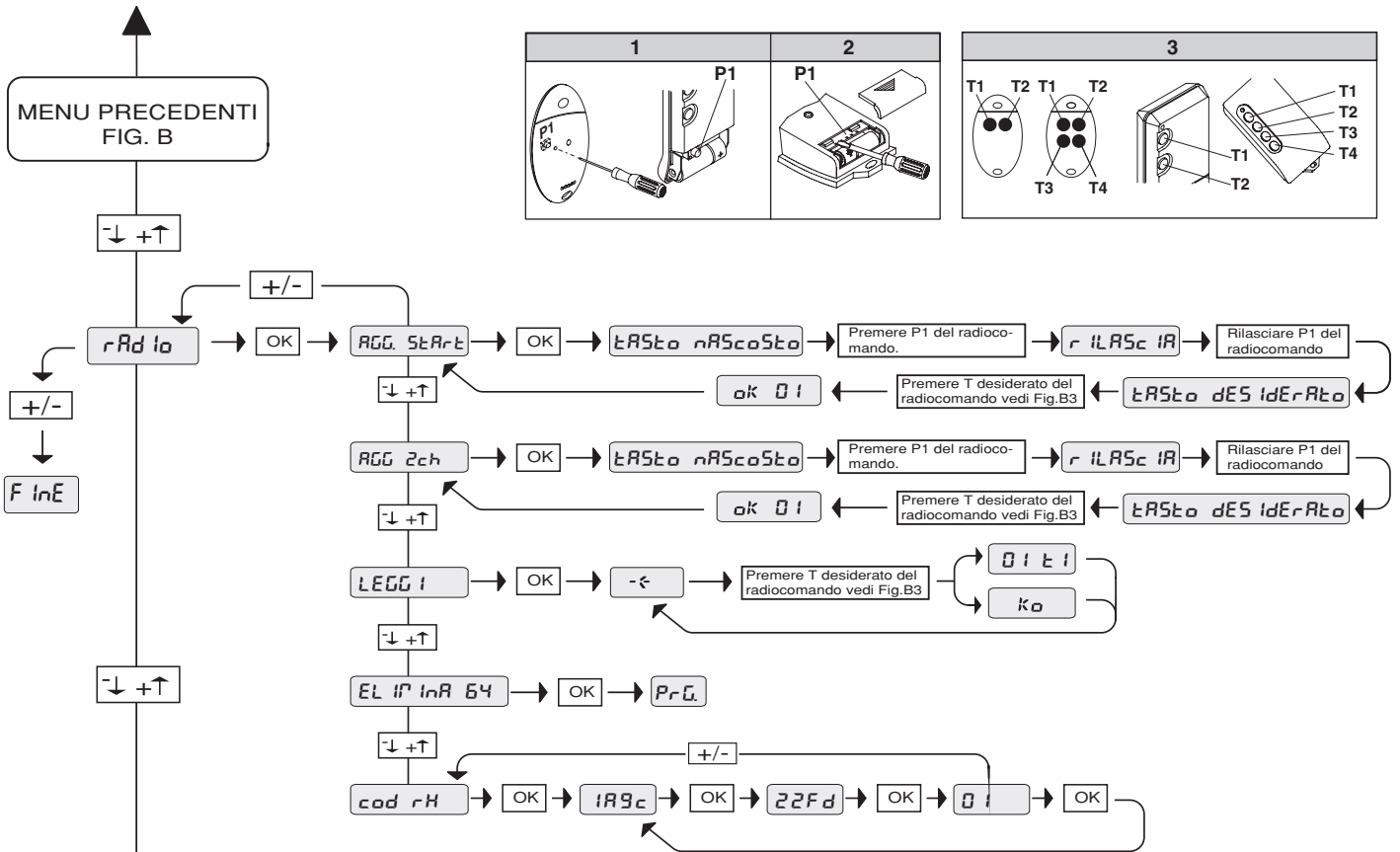
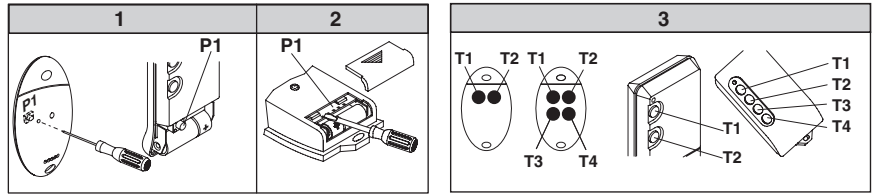

MENU RADIO
AGGIUNGI- Consente di aggiungere un tasto di un radiocomando nella memoria della ricevente, dopo la memorizzazione restituisce numero del trasmettitore nella locazione della memoria (da 01 a 64).
Aggiungi Tasto start - associa il tasto desiderato al comando Start
Aggiungi Tasto 2can - associa il tasto desiderato al comando 2 canale radio
LEGGI - Effettua una verifica di un tasto di una ricevente, se memorizzato restituisce numero della ricevente nella locazione della memoria (da 01 a 64) e numero del tasto (T1-T2-T3 o T4).
ELIMINA 64
ATTENZIONE! Rimuove completamente dalla memoria della ricevente tutti i radiocomandi memorizzati
COD RX
 Visualizza il codice ricevitore.
 Fare riferimento al paragrafo11.

MENU AUTOSET
 Imposta automaticamente la coppia motori.
ATTENZIONE! Durante la fase di autosestaggio la funzione di rilevamento ostacoli non è attiva, l'installatore deve controllare il movimento dell'automazione e impedire a persone e cose di avvicinarsi o sostare nel raggio di azione dell'automazione.

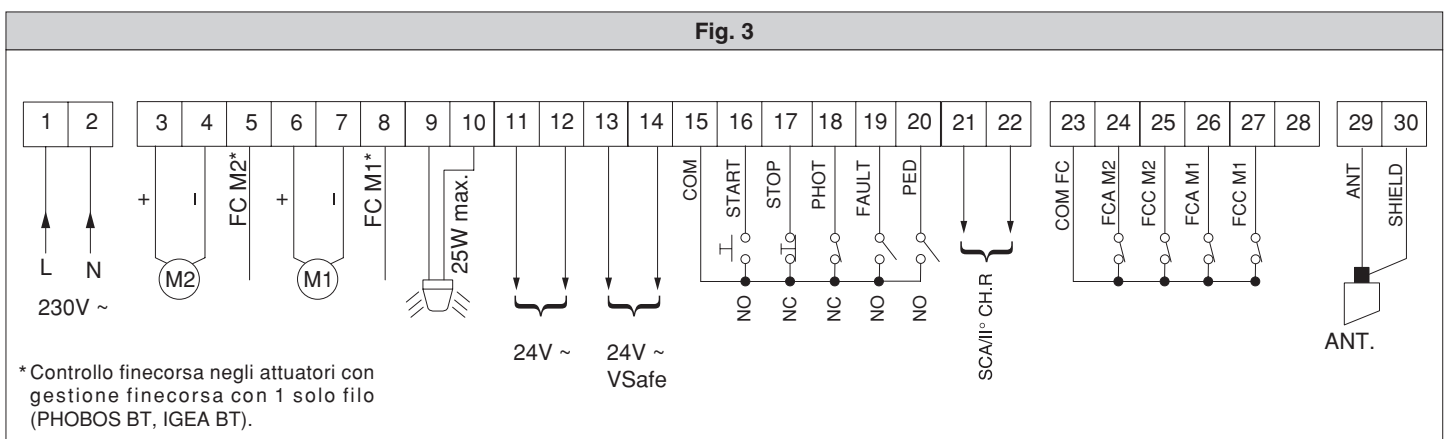
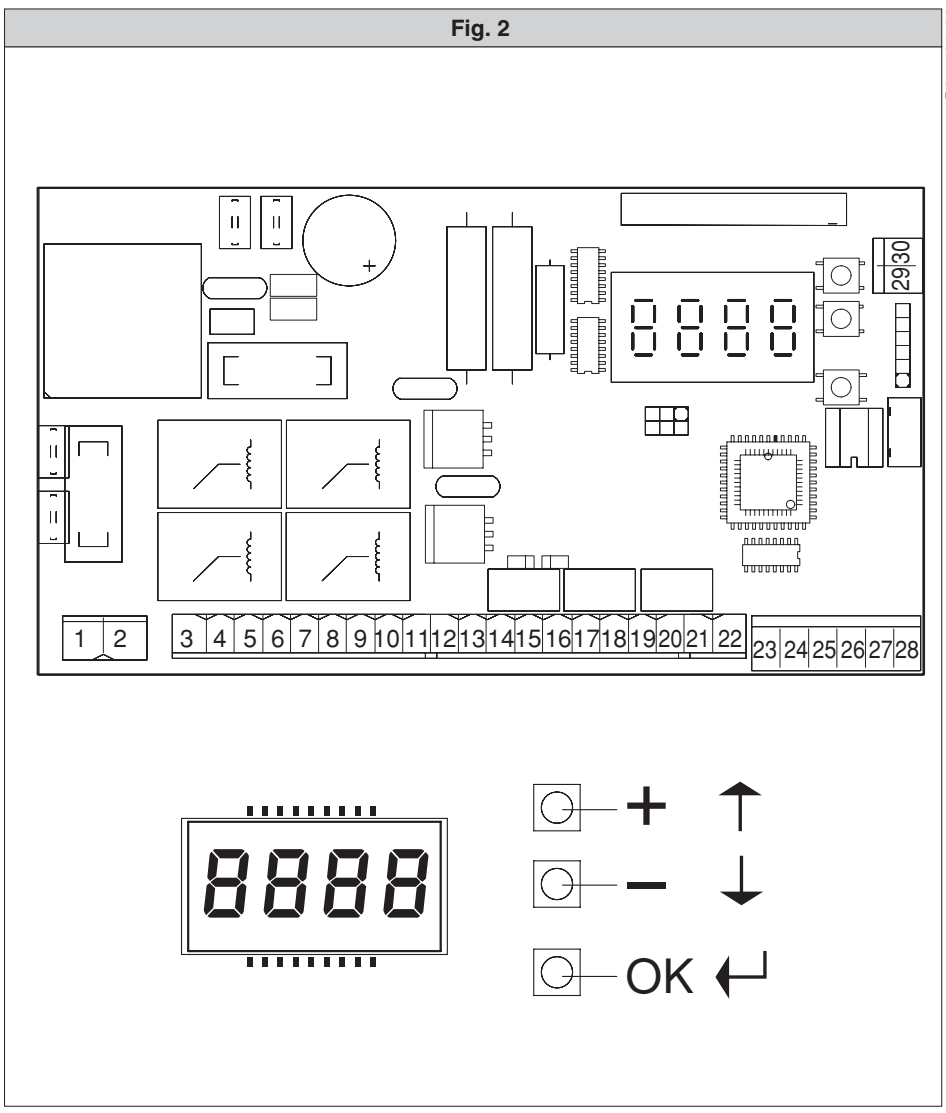
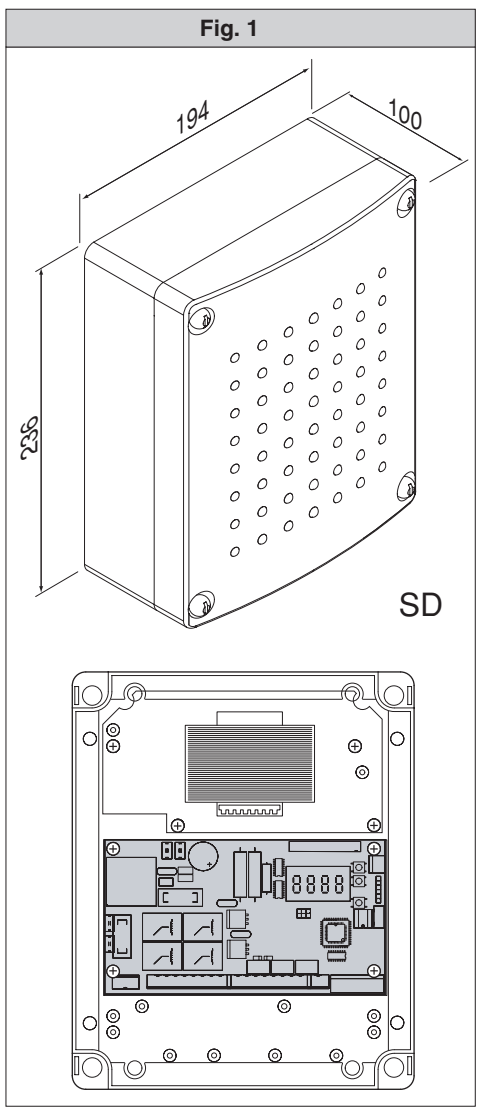

* Controllo finecorsa negli attuatori con gestione finecorsa con 1 solo filo (PHOBOS BT, IGEA BT).

* Limit switch control for actuators with limit switch control by means of 1 wire only (PHOBOS BT, IGEA BT).

* Contrôle fin de course dans les actionneurs avec gestion de fin de course avec un seul fil (PHOBOS BT, IGEA BT).

* Endschalter-Kontrolle in Antrieben mit 1-Draht-Endschaltersteuerung (PHOBOS BT, IGEA BT).

* Control de los fines de carrera en los servomotores con gestión de los fines de carrera con 1 solo hilo (PHOBOS BT, IGEA BT).

* Controllo do fim-de-curso nos accionadores com gestão do fim-de-curso com 1 único fio (PHOBOS BT, IGEA BT).

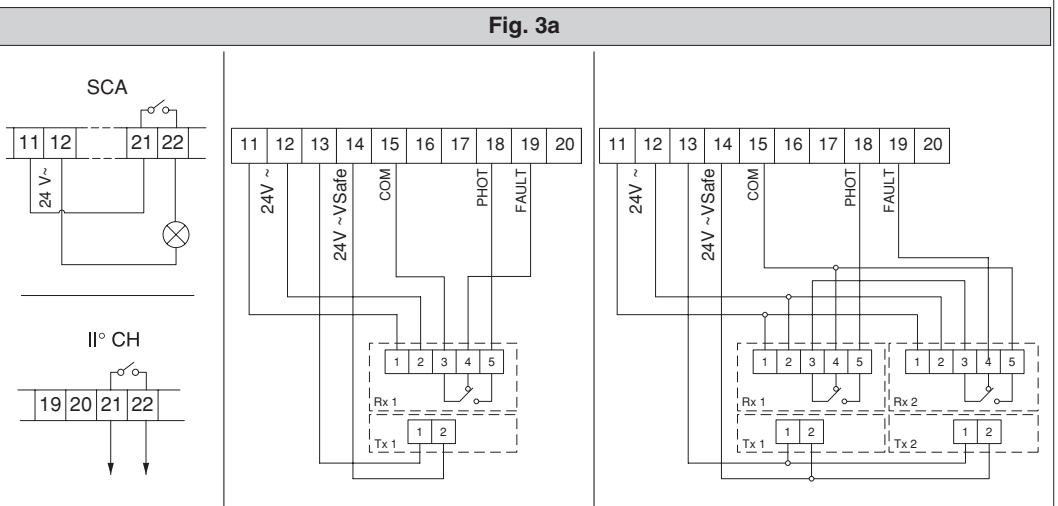

Fig. 4

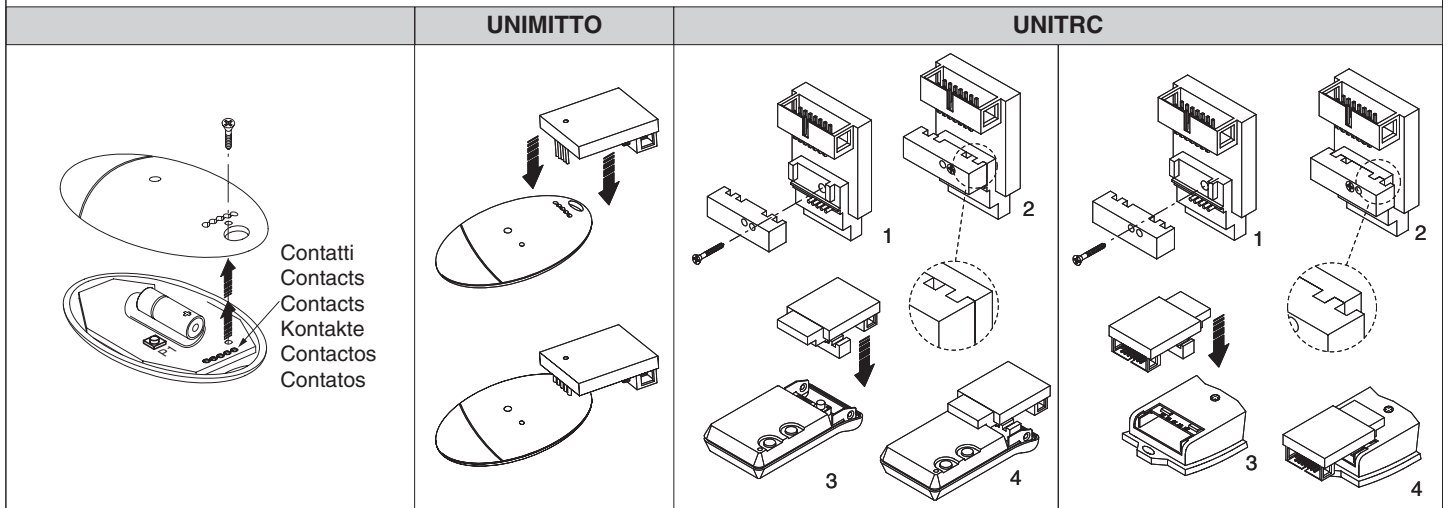
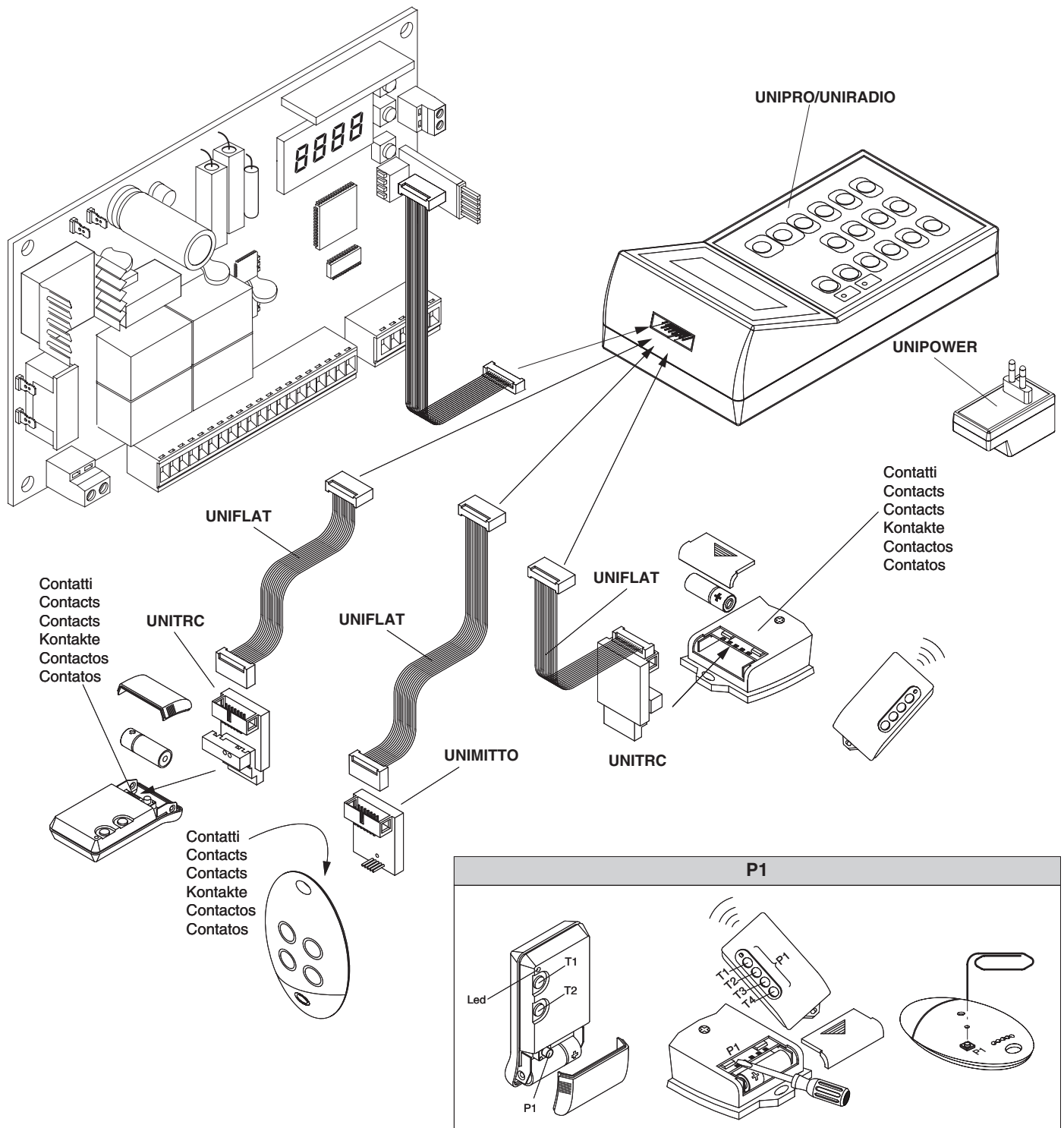

Fig. 5

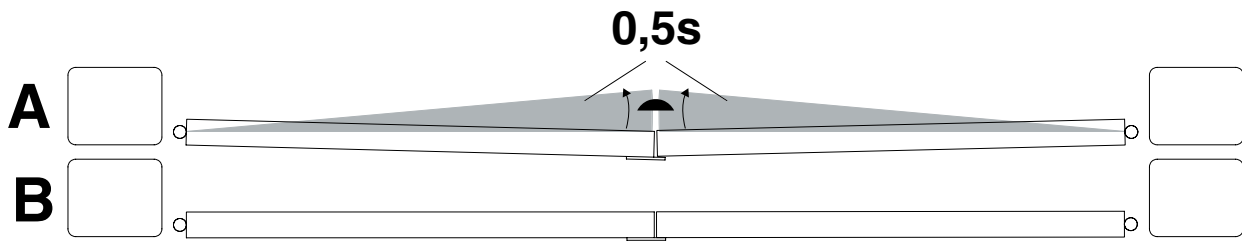
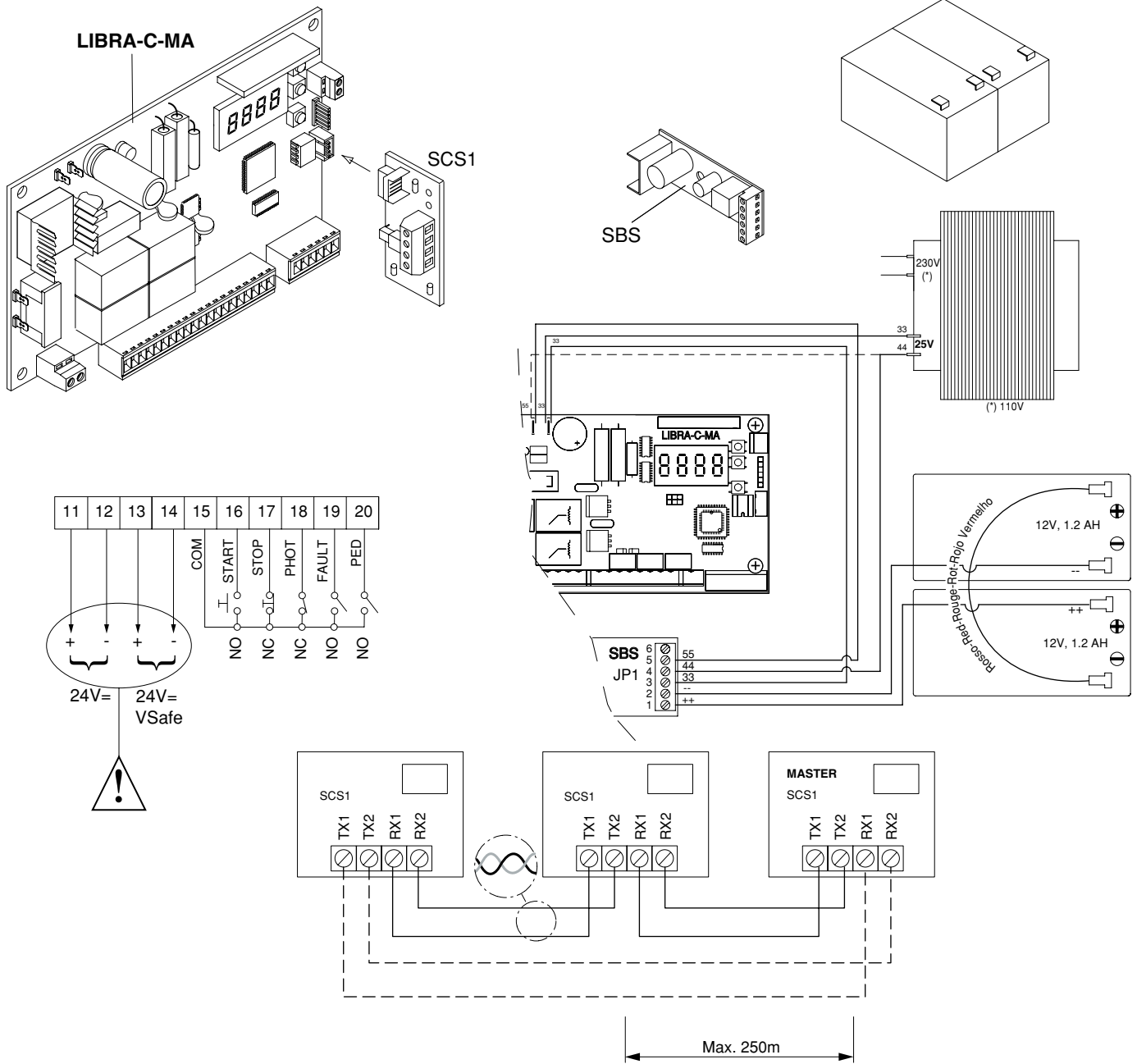

Fig. 6



BFT FRANCE
 AUTOMATISMES BFT FRANCE
 13 Bld E. Michelet, 69008 Lyon
 e-mail: infofrance@bft.it

Tel. (0033) 0478760988
 Fax (0033) 0478769223

BFT DEUTSCHLAND
 BFT Torantriebssysteme GmbH
 Hintere Str. 100, 90768 Fürth
 http://www.bft-torantriebe.de

Tel. 0911-7660090
 Fax 0911-7660099

BFT S.p.a.

ITALIA



Via Lago di Vico, 44
 36015 Schio (VI)
 Tel.naz. 0445 696511
 Tel.int. +39 0445 696533
 Fax 0445 696522
 Internet: www.bft.it
 E-mail: sales@bft.it